

NOM:

Prénom:

LIAISON COMPLETE

DURÉE : 1H15MIN

1. Questions de cours

Question n°1: /1.5 point

Quelles sont les fonctions à assurer par une liaison encastrement ?

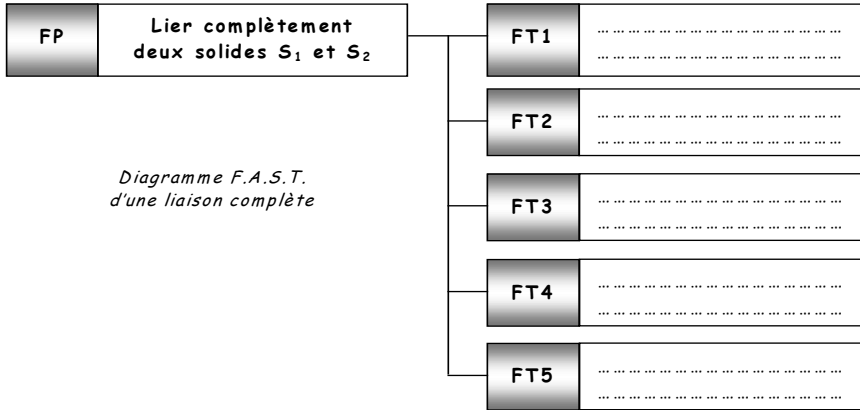

Question n°2: /0.5 point

Compléter par un 1 ou un 0 le tableau ci-dessous

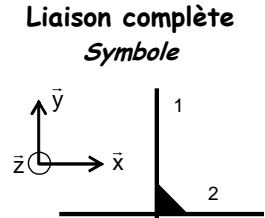

Degrés de liberté

	T	R
\bar{x}
\bar{y}
\bar{z}

Question n°3: /2 points

Retrouver les deux grandes familles de liaisons complètes, et replacer dans chacune d'entre elles les sous-familles correspondantes ainsi que leur exemple respectif (voir exemple).

	Famille de liaisons complètes	Famille de liaisons complètes	Sous-familles (SF) <i>Par soudage</i> <i>Par obstacle</i> <i>Par ajustement serré</i> <i>Par adhérence</i> <i>Par rivetage</i> <i>Par collage</i>
Exemples	SF :	SF: Par collage Ex: colle loctite 640	Exemples (Ex) <i>Frettage</i> <i>Rivet pop</i> <i>Eléments filetés</i> <i>Colle Loctite 640</i> <i>Clavette, goupille, cannelures</i> <i>Soudage électrique par résistance</i>
	Ex :	SF :	
	SF :	SF :	
	Ex :	Ex :	
	SF :	SF :	
	Ex :	Ex :	

Question n°4: /2.5 points

Donner le nom des formes, ou éléments standard suivants :



Question n°5: /1.5 points

Quelle est la différence entre le brasage et le soudage ?

.....

En quoi consiste le frettage ?

.....

Citer trois solutions pour éviter le desserrage d'un assemblage par éléments filetés

.....

Question n°6: /2 points

Retrouver les désignations des éléments filetés et taraudés suivants (type de filet métrique ISO symbole M dans tous les cas) :

Rappels: Désignations d'une vis, d'un boulon, et d'un goujon

Vis - forme de la tête - diamètre nominal (d) - longueur sous tête (L) - Classe de qualité

Goujon - diamètre nominal (d) - longueur libre (L) - longueur d'implantation (b_m) - Classe de qualité

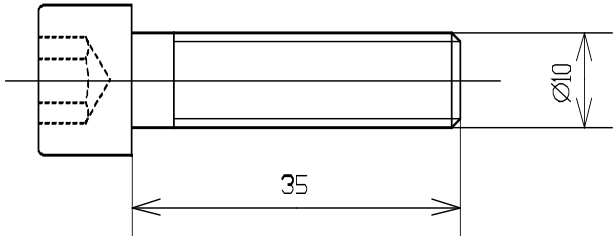

Classe de qualité de la vis: 8.8

Désignation:

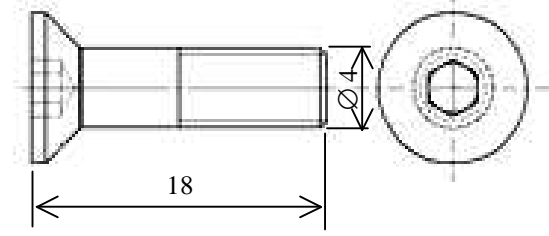

Classe de qualité de la vis: 8.8

Désignation:

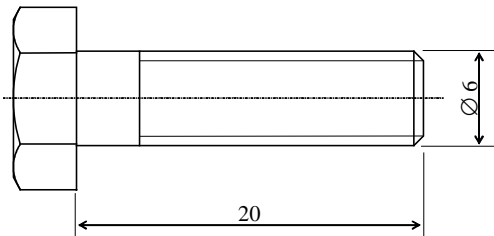

Classe de qualité de la vis: 8.8

Désignation:

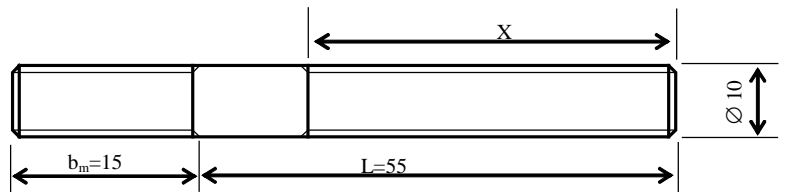

Classe de qualité du goujon: 8.8

Désignation:

Question n°7: /3 points

Pour chacun des assemblages suivants :

- Déterminer dans la colonne qualification, le type de liaison encastrement (ex : liaison encastrement démontable par adhérence...)
- Compléter le tableau avec les types de surfaces qui mettent en position les deux pièces à assembler, ainsi que le ou les solutions employées pour le maintien en position.

	<p><u>Qualification</u></p> <p>.....</p> <p>.....</p>	<p><u>MIP arbre/roue dentée</u></p> <p>.....</p> <p>.....</p>	<p><u>MAP arbre/roue dentée</u></p> <p>.....</p> <p>.....</p>
	<p><u>Qualification</u></p> <p>.....</p> <p>.....</p>	<p><u>MIP arbre/roulement</u></p> <p>.....</p> <p>.....</p>	<p><u>MAP arbre/roulement</u></p> <p>.....</p> <p>.....</p>

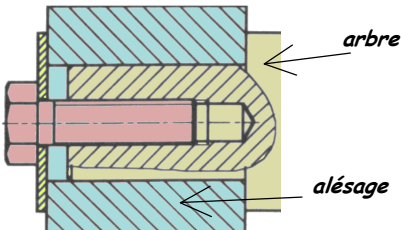
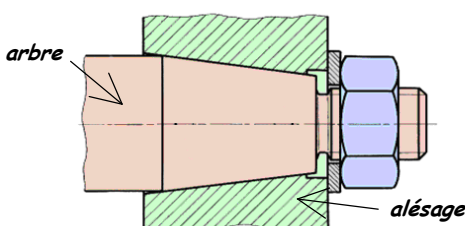
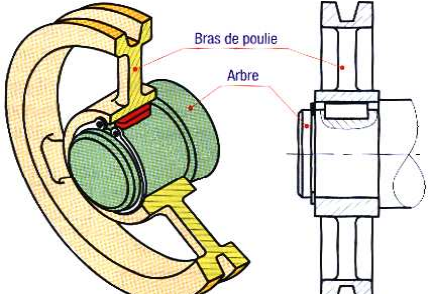
	<p><u>Qualification</u></p> <p>.....</p> <p>.....</p> <p>.....</p>	<p><u>MIP arbre/alésage</u></p> <p>.....</p> <p>.....</p> <p>.....</p>	<p><u>MAP arbre/alésage</u></p> <p>.....</p> <p>.....</p> <p>.....</p>
	<p><u>Qualification</u></p> <p>.....</p> <p>.....</p> <p>.....</p>	<p><u>MIP arbre/alésage</u></p> <p>.....</p> <p>.....</p> <p>.....</p>	<p><u>MAP arbre/alésage</u></p> <p>.....</p> <p>.....</p> <p>.....</p>
	<p><u>Qualification</u></p> <p>.....</p> <p>.....</p> <p>.....</p>	<p><u>MIP arbre/bras de poulie</u></p> <p>.....</p> <p>.....</p> <p>.....</p>	<p><u>MAP arbre/bras de poulie</u></p> <p>.....</p> <p>.....</p> <p>.....</p>

2. Partie dessin industriel

EXERCICE N°1: Élément d'étau /2 points

Travail demandé : Terminer les trois vues de cet élément d'étau

- Vue de face
- Vue de gauche en coupe A-A
- Vue de dessus

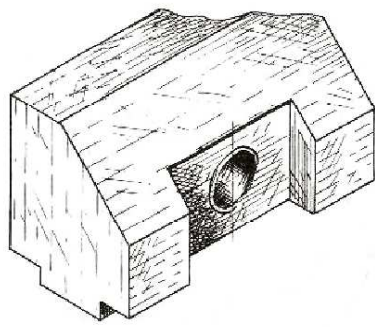
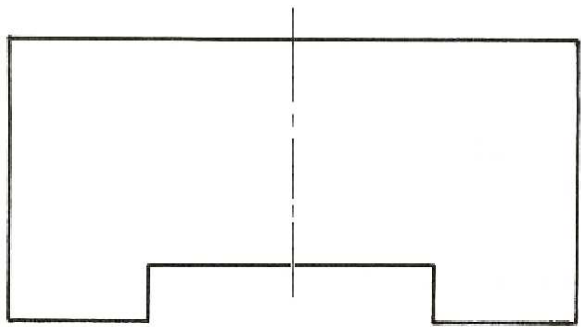
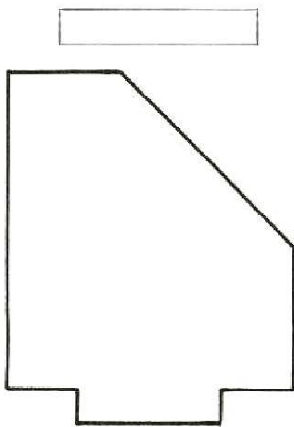
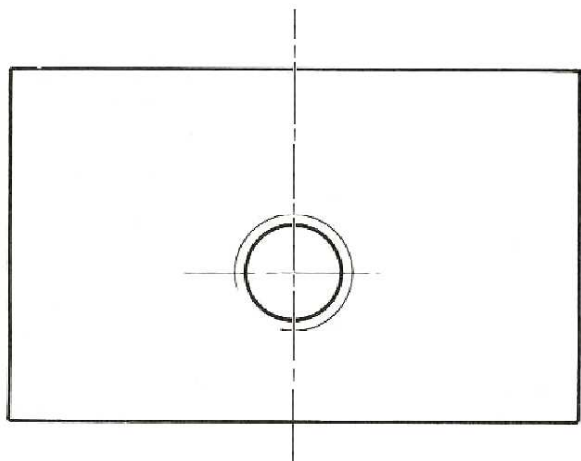

Indications :

- Trou taraudé débouchant
- Représenter les arêtes cachées

EXERCICE N°2: /1 point

a) Achever la représentation de l'assemblage ci-contre (vis implantée dans un trou borgne taraudé)

diamètre $d_1 = 19$ mm

b) Désignation de la vis :

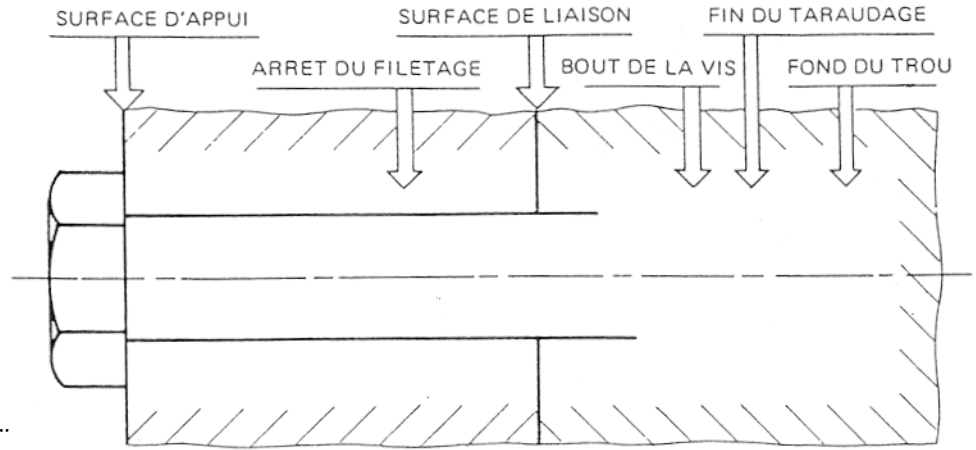

EXERCICE N°3: /1 point

a) Compléter le tableau des cotes caractéristiques du goujon en mesurant sur le dessin.

b) Désigner ce goujon. Désignation:

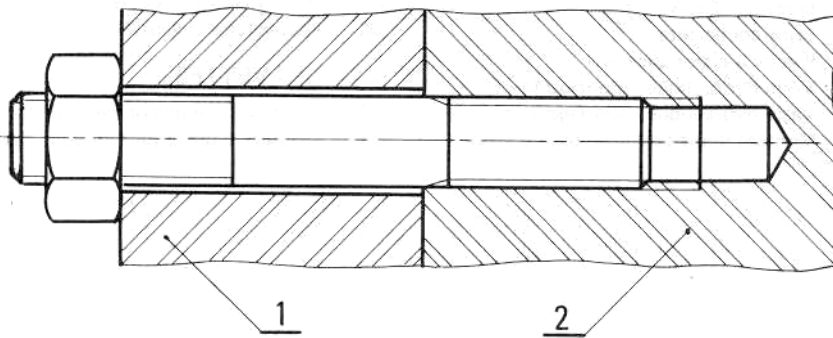

$\varnothing d$	L	J = b_m	X

EXERCICE N°4: /3 points

Les pièces 1 et 2 à assembler sont en alliage d'aluminium.

- a) Quelle doit être l'implantation minimale de la vis (J_m), la reporter dans le tableau ainsi que le $\varnothing d$.
- b) En déduire la longueur sous tête théorique (L_r) de la vis (mesurer sur le dessin), la reporter dans le tableau.
- c) Les longueurs sous tête standard (L) de vis sont normalisées et multiples de 5, choisir une longueur L appropriée la plus courte possible et la reporter dans le tableau.
- d) En déduire l'implantation réelle (J_r) et la reporter dans le tableau.
- e) Déterminer P et T, et les reporter dans le tableau.
- f) Achever le dessin, et désigner la vis.

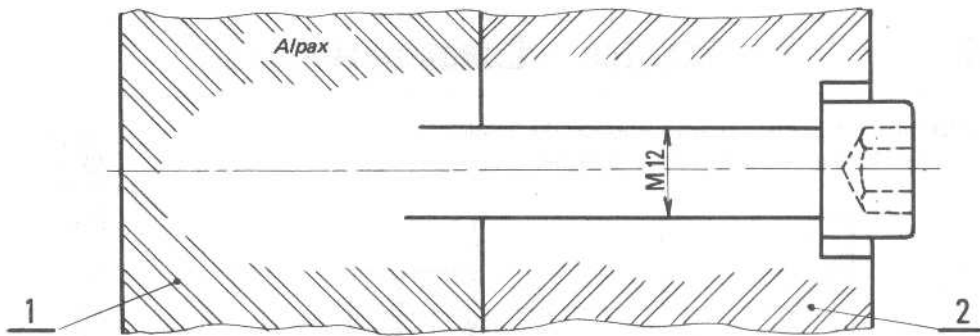

Désignation de la vis :

$\varnothing d$	J_m	L_r	L	X	J_r	P	T	d_1
				40				14

- $\varnothing d$: diamètre nominal de la vis
- L : longueur sous tête de la vis
- P : profondeur de perçage
- J_r : implantation réelle de la vis
- $\varnothing d_1$: \varnothing de perçage dans 2
- X : longueur filetée de la vis
- T : profondeur de taraudage
- J_m : implantation minimale recommandée

AIDE

Pour une vis l'implantation minimale J_m doit être au moins égale à:

- $J_m \geq \varnothing d$ dans l'acier
- $J_m \geq 1,5 \times \varnothing d$ dans la fonte, cuivre
- $J_m \geq 2 \times \varnothing d$ dans l'aluminium

$\varnothing d$	T	P
4	$J_m + 2,5$	$J_m + 6$
5	$J_m + 3$	$J_m + 8$
6	$J_m + 4$	$J_m + 10$
8	$J_m + 5$	$J_m + 12$
10	$J_m + 6$	$J_m + 14$
12	$J_m + 7$	$J_m + 16$
14	$J_m + 8$	$J_m + 18$
16	$J_m + 8$	$J_m + 20$
20	$J_m + 10$	$J_m + 25$