

# Centre d'intérêt : Les outils de description de système.

Diagramme FAST

PALETTICC

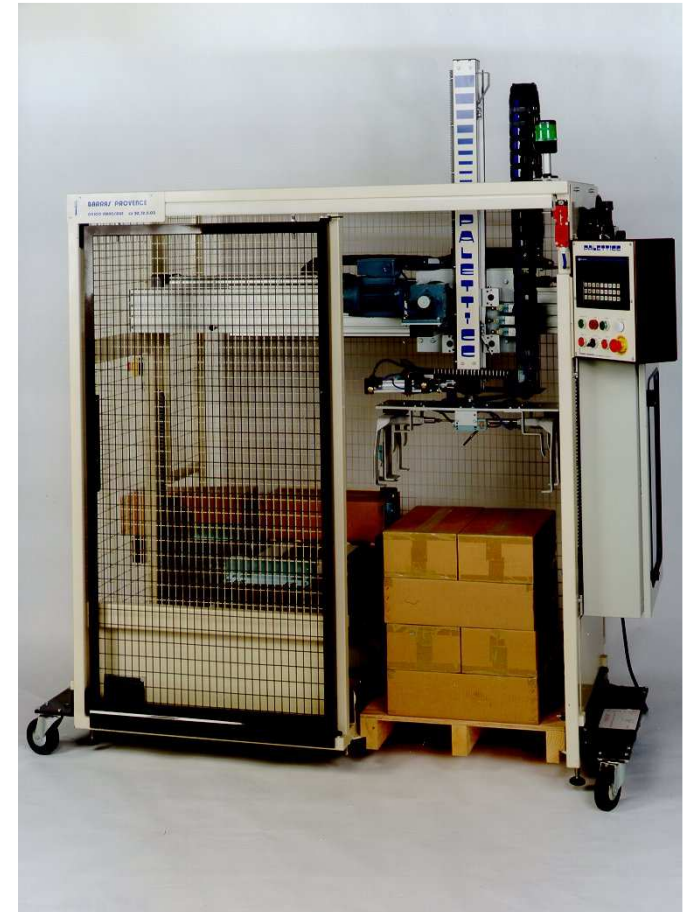

1. Compléter le niveau A-O de l'Analyse Fonctionnelle Descendante du système Paletticc.

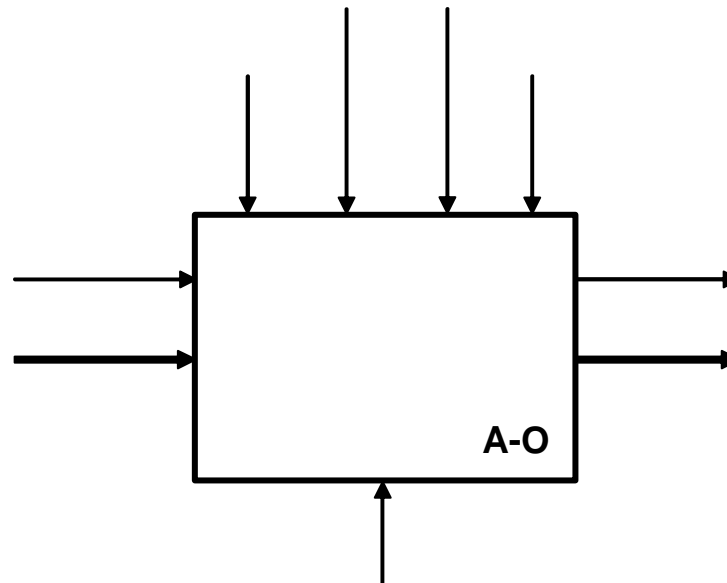

2. Indiquer l'organisation fonctionnelle, sur le niveau A0 du diagramme de l'Analyse Fonctionnelle Descendante page 4.

Les fonctions sont les suivantes :

- fonction opérative
- fonction de dialogue
- fonction de traitement
- fonction de surveillance
- fonction de sécurité
- fonction d'alimentation en énergie

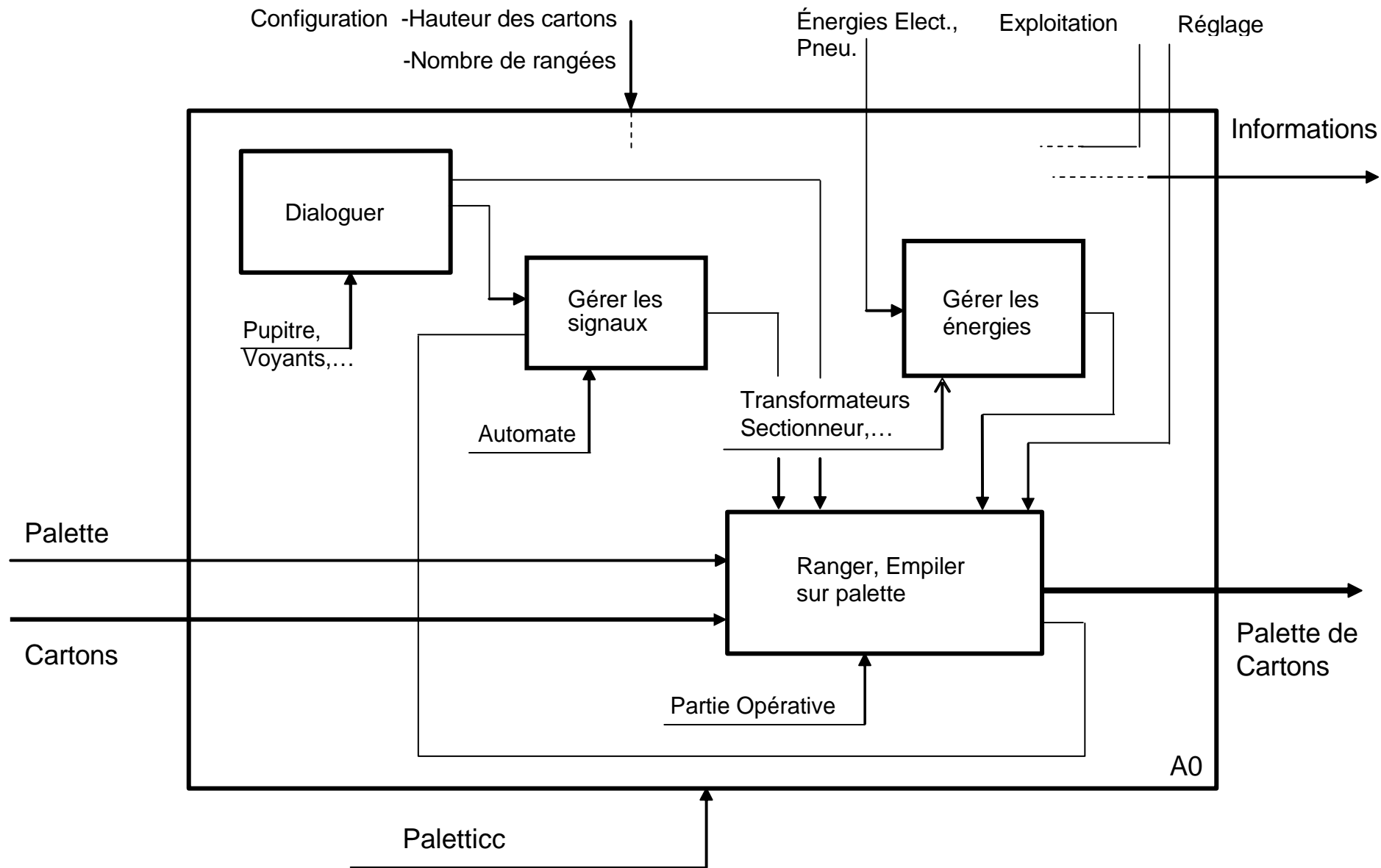

3. Construire le diagramme FAST.

D  
i  
a  
g  
r  
a  
m  
m  
e  
F  
A  
S  
T

